

Nederlands**Gefeliciteerd met de aanschaf van de Freeplay EyeMax
"De radio die altijd overal speelt!"**

Lees deze gebruiksaanwijzing zorgvuldig door voordat u uw radio gebruikt en bewaar dit document zorgvuldig.

Noteer het serienummer. U heeft het nodig wanneer u met Freeplay of een erkende Freeplay distributeur in contact treedt over dit product:

Serie nummer: _____

De Freeplay EyeMax batterijloze Radio is de enige radio die u ooit nodig zult hebben. Met ingebouwde Freeplay opwindtechnologie en een zonnepaneel, met altijd en overal betrouwbare stroom, in een compact, slevig omhulsel voor dagelijks gebruik.

FREEPLAY 2 JAAR GARANTIE

Indien binnen 2 (twee) jaar na aankoop dit apparaat of enig onderdeel hiervan een defect blijkt te vertonen als gevolg van fouten in de uitvoering of in de gebruikte materialen, zullen wij, ter onzer discretie, dit zonder arbeids- of materiaalkosten repareren of vervangen op voorwaarde dat:

- De originele factuur of aankoopbon (met daarop de datum van aankoop, product type en de naam van de dealer) samen met het defecte apparaat wordt aangeboden.
- De complete unit geretourneerd wordt aan de fabrikant of hoofddistributeur, waarbij de zending voldoende gefrankeerd moet zijn.
- Het apparaat niet geserveerd, onderhouden, gerepareerd of uit elkaar gehaald is en dat er niet mee geknoeid is door iemand die hiervoor geen

- toeslenning van de fabrikant ontvangen heeft.
- Alle onderhoudswerkzaamheden door de fabrikant of aangewezen agenten uitgevoerd worden.
- Elk defect apparaat of onderdeel daarvan het eigendom zal worden van de fabrikant.
- Deze garantie een aanvulling is op uw wettelijke rechten en plichten.

Schade veroorzaakt door misbruik of verwaarlozing valt buiten deze garantie evenals het afbreken van de antenne. Vuli het registratieformulier van Freeplay in en maak een kans om andere Freeplay Producten te winnen. Om te registreren, moet u het online registratie formulier invullen bij: www.freeplayenergy.com

EIGENSCHAPPEN

Oplaadcapaciteit via een interne oplaadbare Ni-MH batterij
Freeplay directe oplaadbare opwindgenerator
Zonnepaneel
Een indicator voor optimaal oplaadniveau
Koptelefoon contrastekker voor individueel afstellen

VOORZORGSMAATREGELEN

Om de levensduur van de batterij te verlengen, moet u de radio altijd na gebruik uitzetten. Constante druk op een volledig lege batterij verkort de levensduur van de batterij.
Maak de behuizing alleen open wanneer u de batterij wilt verwijderen. Gebruik bij het schoonmaken geen agressieve schoonmaakmiddelen of chemicaliën. Gebruik alleen een natte doek en een mild schoonmaakmiddel.

GEBRUIKSAANWIJZING

Opladen met de adapter
Laad de batterij op met de adapter. Als u via het elektriciteitsnet wilt opladen, moet u de stekker van de bijgeleverde AC/DC 6V adapter in het DC IN contact aan de zijkant van de radio steken. Na ongeveer 24

uur is de radio volledig opgeladen. De adapter kan ingeplugd blijven om zo een continue stroom de interne batterij van de radio te laten binnendruppelen.

Opwind functie

Om dit te gebruiken moet u de radio stevig vasthouden en de haspel ronddraaien. De haspel kan zowel links- als rechtsom geslingerd worden. Ongeveer 30 seconden opdraaien zal ongeveer 35 minuten speel-tijd geven (normaal volume). De radio kan op ieder moment opgedraaid worden om de speelduur te verlengen.

De radio is uitgerust met een LED oplaadniveau indicator, naast de haspel, dat aangeeft wanneer het optimale oplaadniveau is bereikt. Langer opwinden met de haspel geeft meer oplaadniveau aan de batterij en hierdoor neemt de speeltijd toe.
Door het opdraaien van de haspel wordt de interne wisselstroomdynamo aangedreven die via overbrenging elektrische energie oplevert. Deze energie wordt in de interne batterij opgeslagen.

Interne batterij

Voor de beste resultaten moet de interne batterij van de radio eerst

SPECIFICATIES

Krachtbron:
Intern: Wisselstroomdynamo aangedreven door een slinger via overbrenging.
Extern: AC/DC adapter.
Zon: High performance zonnepaneel met een output van ongeveer 4.2V 52mA.

Oplaaadbare batterij:
Een oplaadbare Ni-MH batterijsjet.

Speaker:
Maat 66mm 6.5cm
Impedantie 8 ohm

Frequentiebereik:
FM 88 108 Mhz
AM 500 1700 kHz

Antenne:
FM Telescoopantenne
AM Ingebouwde ferritstaafantenne

24 uur lang opgeladen worden. De radio kan echter, indien gewenst, onmiddellijk in de opdraaiestand gebruikt worden. Voor een optimale levensduur van uw batterij moet deze op zijn minst een keer per maand volledig leeggespeeld en opgeladen worden.

Zonnepaneel

Wanneer de radio in direct zonlicht wordt geplaatst, zal de radio alleen op zonne-energie lopen. Als er voldoende zon is, zal de batterij tijdens het spelen ook opgeladen worden. Het zonnepaneel kan ook alleen als oplader gebruikt worden, terwijl de radio afstaat, door het zonnepaneel direct aan de zon bloot te stellen.

Weggooi van de batterij

Ni-MH batterijen moeten gerecycled worden of kunnen op een milieuvriendelijke manier volgens plaatselijke voorschriften vernietigd worden.

Svenska**Vi gratulerar dig för denna anskaffning!
"En radio som du kan använda när och var som helst"**

Läs manualen noggrant före du använder radion. Skriv upp radions serienummer, du behöver det när du kontaktar servicen.

Serienummer: _____

Du behöver ingen annan radio, när du nu har en Freeplay självladdande radio, som fungerar var som helst och när som helst. Denna radio har både Freeplay-vevteknik, som inte kan gå sönder, samt en solpanel, så att du får ström till den var som helst och när som helst. Apparatens är avsedd för vardagligt bruk.

TVÅ ÅRS FREEPLAY-GARANTI

Tillverkaren ansvarar två år för material- och tillverkningskador av denna produkt. Produkten repareras eller byts ut ifall följande villkor följt:

- Både apparaten och köpkvittot inklusive produkttyp, köpdag och köpställe uppvisas för tillverkaren eller dess representant.
- Hela apparaten skickas till tillverkaren eller dess representant. Postavgiften måste betalas, apparaten får ej skickas med postförskott eller mot efterkrav.
- Enbart auktoriserad service har servat, skött, reparerat eller öppnat

- apparatens serienummer.
- Alla serviceåtgärder har genomförts av producenten eller en av producentens auktoriserad service.
- Producenten blir i besittning av samt åger den skadade delen eller enheten.
- Denna garanti påverkar inte de lagstadgade rättigheterna

Garantin omfattar ej skador som sker pga missbruk eller ovarsamt bruk, ej heller antennen. Du kan registrera dig som Freeplay-användare på www.freeplayenergy.com

info@freeplayenergy.com

EGENSKAPER

Integrerat Ni-MH batteri
Vevbar Freeplay-generator
Solpanel
LED-ljuset, som visar optimal laddning, underlättar bruket av apparaten.
Kvalitetshöglare.
Uttag för hörlurar

FÖRSIKTIGHETSÅTGÄRDER

Batteriet får längre livslängd när radion släcks av direkt efter bruk. Konstant ansträngning av batteriet förkortar dess livslängd. Skruva produkten i delar endast då den skall förstöras.
Dränk ej apparaten i vatten.
Rengör ej apparaten med skummedel eller kemikalier. Använd endast fuktigt trasa eller mild tvättmedel.

BRUK

Bruket av laddningsaggregatet
Ladda batteriet med laddningsaggregatet så här: Släck radion. Koppla AC/DC 6 V laddaren i DC IN uttaget på radions baksida. Det tar

ungefär ett dygn att ladda radions batteri fullt. Radion kan användas samtidigt som den laddas, om man vill uppehållsladda batteriet samtidigt.

Suomi**Onnittelut hankinnastasi!
"Radio, jota voit käyttää milloin ja missä vain"**

Lue nämä ohjeet huolellisesti ennen kuin otat radion käyttöön. Kirjoita radion sarjanumero muistiin, tarvitsit sitä ottaessasi yhteyttä huoltoon. Sarjanumero: _____

TEI enää tarvitse muita radioita, kun sinulla on Freeplay itseslään latautuva radio radio, joka toimii missä tahansa, milloin tahansa. Tässä radiossa on rikkoutumaton FreePlay-veivasteleknikka sekä aurinkokenno, eli saat luotettavaa virtaa laitteeseen missä ja milloin tahansa. Laitte on suunniteltu kestävästi arkikäyttöä.

YHDEN VUODEN FREEPLAY-TAKUU

Valmistaja vastaa tämän laitteen materiaali- ja valmistusvirheistä yhden vuoden ajan. Tuote korjataan tai vaihdetaan uuteen kunhan seuraavat ehdot täyttyvät:

- Valmistajalle tai hänen edustajalleen esitetään sekä viallinen laite että ostokuitti, josta ilmenee tuotetyyppi, ostopäivä ja ostopaikka.
- Koko laite lähetetään valmistajalle tai hänen edustajalleen. Lähetyskulut on maksettava, laitetta ei saa lähettää postinihkollia tai jälkivaatimuksella.
- Laitetta on huollettu, hoidettu, korjattu tai se on avattu ainoastaan

- valmistajan valtuuttamassa huollossa.
- Kaikki huoltotyöt on teetetty valmistajalla tai hänen valtuuttamassaan huollossa.
- Rikkoutunut osa tai yksikkö jää valmistajan haltuun ja on tämän omaisuutta.
- Tämä takuu ei vaikuta lakisääteisiin oikeuksiin.

Takuu ei kata laitteen väärinkäytöstä tai huolimattomasta käytöstä aiheutuneita vikoja eikä antennin rikkoutumista. Voit rekisteröityä Freeplay-käyttäjäksi osoitteessa www.freeplayenergy.com

info@freeplayenergy.com

OMINAISUDET

Integroitu, ladattava Ni-MH-akku
Veivattava Freeplay-generaattori
Aurinkokenno
Optimaalista latausta osoittava valo helpottaa käyttöä
Laadukas kalutin
Kuulokepistorasia

VAROTOIMET

Akku kestää pitempään, kun radio sammutetaan aina käytön jälkeen. Tyhjän akun jatkuva rasittaminen lyhentää akun käyttöikää. Älä avaa koteloä muuten kuin kierräystä varten hävittäessäsi laitetta. Älä upota laitetta veteen.
Älä käytä hankausainetta tai kemikaaleja laitteen puhdistamiseen.

KÄYTTÖ

Laturin käyttö
Lataa akku laturilla näin: Kytke AC/DC 6 V laturi radion takaosan DC IN pistorasiaan. Akun lataaminen täyteen kestää noin vuorokauden.

Radiota voi käyttää laturin kytkettynä, kun halutaan huoltoladata akku samanaikaisesti

Lataus veivamaalla

Pida radiosta kiinni tukevasti ja käännä veivikampea. Kampea voi kääntää kumpaun suuntaan hyvänsä. Radio toimii 30 s. veivauksella n. 35 minuuttia (normaali äänenvoimakkuus). Radiota voi veivata milloin tahansa lisäajan saamiseksi.

Tuote on varustettu LED-valolla, joka ilmaisee optimaalisen lataustason. LED-valo sijaitsee kammen viertessä ja se syttyy palamaan kampea veivattaessa kun akku latautuu sopivasti. Tästä nopeampi veivaus lataa akku nopeammin ja samanaikaisesti käyttöikä kasvaa myös nopeammin.

Kammen veivaaminen pyörittää voimansiirrolla sisäistä vaihtovirtageneraattoria, joka tuottaa akkuun latautuvaa energiaa.

Akku

Akkua kannattaa ladata 24 h ennenkuin otat radion käyttöön.

TEKNISET TIEDOT

Virtalähde:
Sisäinen kampikäyttöinen AC muuntaja
Ulkoinen AC/DC laturi
Aurinko aurinko-laudoitin : 4.2V 52 mA

Ladattava akku:
Ladattava Ni-MH akku.

Kalutin:
Koko: 66mm 2,6 tuumaa. Impedanssi: 8 ohmia

Taajuusalueet:
FM 88 108 Mhz
AM 500 1700 kHz

Antenni:
FM Teleskoopiantenni
AM Sisäinen ferritiantenni

Radiota voi kuitenkin käyttää heti veivamaalla. Akun käyttöikä pitenee, jos akku tyhjenetään ja ladataan uudelleen täyteen kerran kuukaudessa.

Aurinkokenno

Jos laitetta käytetään auringonvalossa, antaa aurinkokenno tarvittavan virran laitteeseen käyttöä varten. Jos auringonvalo on tarpeeksi voimakasta, latautuu akku samanaikaisesti radiota kuunnellessa. Aurinkokennoa voi myös ainoastaan käyttää lataukseen laitteeseen olesse suljettuna (Off), kunhan aurinkokenno on suoraan auringonvalossa.

Laitteen hävittäminen

Ni-MH akut kierrätetään tai hävitetään asianmukaisesti paikallisten jätteenkäsittelyohjeiden mukaisesti.

Toiminta-alka:
Kuuntelu Täysin ladatulla akulla- jopa 25 h (normaali äänenvoimakkuus)
30 sekunnin veivauksella- 35 min (normaali äänenvoimakkuus)
30 sekunnin veivauksella- 25 min (kova ääni)

Latausaste:
24 h kapasiteetti 100 %
Tiedoksi: 40 min yhtäjaksoisen kammen veivaaminen lataa akun täyteen.

Koko:
Korkeus 100 mm
Pituus 205 mm
Leveys 60 mm
Paino 700 g

Lisälaitteet:
Auton tupakansytytinjohto.

FREEPLAY MAX AM\FM RADIO

Para dar cuerda, enderezar la manivela completamente
Pour remonter, déplier complètement la manivelle
Griff zum Aufziehen ganz herausnehmen
Per caricare, aprire completamente la manovella
Para rotar a manivela, levantar o manipulo completamente
Vouw de slinger volledig uit om met de hand te laden
Böj ut veven helt förrän du börjar dra
Taivuta kampi auki kokonaan ennen kuin aloitat veivaamisen

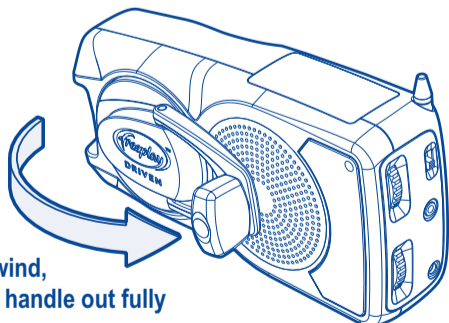

To wind, fold handle out fully

Girar manivela hacia la derecha o izquierda
Remonter dans un sens ou dans l'autre
Griff mit oder gegen den Uhrzeigersinn drehen
Girare manovella in senso orario o anti-orario
Rotar a manivela no sentido dos ponteiros do relógio ou inverso
Slinger links-of rechtsom
Dra veven med- eller motsols
Käännä kampea myötä- tai vastapäivään

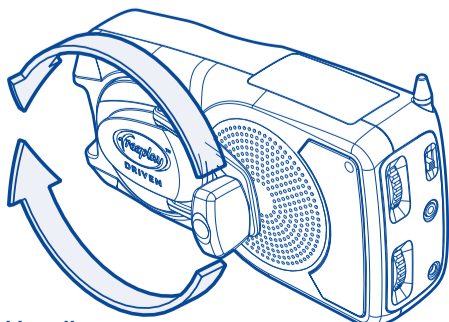

Wind handle clockwise or anticlockwise

- Controls**
- Solar panel
 - Antenna
 - Optimum charge level indicator
 - Band selector
 - Tuning control
 - Headphone socket
 - DC input
 - Volume and On/Off control
 - Dial scale frequency indicator
 - Winder handle

- Controles**
- Solar panel
 - Antenna
 - Indicador de nivel de carga óptima
 - Selector de banda
 - Sintonizador
 - Enchufe para audífono
 - Enchufe para DC
 - Control de volumen y encendido y apagado
 - Dial indicador de frecuencia
 - Manivela

- Descripti**
- Panneau solaire
 - Antenne
 - Indicateur de taux de recharge optimal
 - Sélection de la modulation de fréquence
 - Réglage de fréquence
 - Prise pour les écouteurs
 - Entrée CC
 - Réglage du volume et " On/Off"
 - Indicateur de fréquence
 - Manivelle de remontage

- Bedienung**
- Solarplatte
 - Antenne
 - Optimalladungsanzeiger
 - Bandwähler
 - Einstellkontrolle
 - Kopfhörersteckdose
 - Gleichstromeingabe
 - Lautstärke und Ein/Ausschalter
 - Wählskalafrequenzanzeiger
 - Aufziehgriff



Energy for life

Controli

- Pannello solare
- Antenna
- Indicatore di livello di carica ottimale
- Dispositivo per selezionare banda di frequenza
- Sintonizzatore
- Incavo per stanghetta
- Input per corrente continua
- Dispositivo di regolarizzazione del volume
- Indicatore di frequenza su scala parlante
- Manovella per caricare a mano

Controles

- Painel solar
- Antena
- Indicador do nível ótimo de carga
- Seleccionador de banda
- Controlo de sintonização
- Tomada para auscultadores
- Entrada de corrente continua (DC)
- Controlo de som e de ligação
- Mostrador de frequência
- Manivela de corda

Bedieningsinstrumenten

- Zonnepaneel
- Antenne
- Optimale laadtijd indicator
- Bandkeuzeschakelaar
- Afstemknop
- Koptelefoon contrastekker
- DC input
- Geluidssterkte Aan/Uit knop
- Kiesschaal frequentie indicator
- Haspel

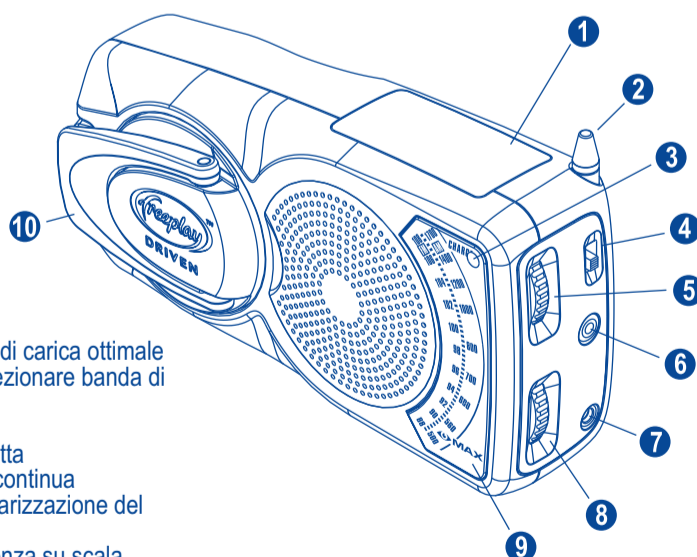
**Kontroller**

- Solpanel
- Antenn
- LED-ljus som visar laddningsgrad
- Frekvensområde (FM/AM)
- Frekvensväljare
- Uttag för hörlurar
- DC input
- Volym samt avbrytare (On/Off)
- Frekvensvisare
- Veiv

Ohjaimet

- Aurinkokenno
- Antenni
- Latauksen taso osoittava valo
- Taajuusalue (FM/AM)
- Taajuusvalitsin
- Kuulokepistorasia
- DC sisääntulo
- DC sisääntulo
- Äänenvoimakkuus sekä päälle/pois päältä (On/Off)
- Taajuusosoitin
- Kampi

