

Albrecht.[®]

Tectalk Watchcom

(Talkie-Walkie PMR446)

Mode d'emploi



ALAN Electronics GmbH
www.albrecht-online.de
www.alan-germany.de

Nous vous remercions d'avoir choisi le Tectalk Watchcom.

Veillez lire ce mode d'emploi attentivement, afin de pouvoir utiliser toutes les fonctions du Tectalk Watchcom à 2 bandes, modèle montre.

Détails techniques importants:

- Talkie-Walkie modèle montre, avec bracelet réglable.
- Possibilité de communication avec un ou plusieurs interlocuteurs parallèlement.
- 8 canaux à sélectionner
- Distance effective de 2,5 km
- Suppression des bruits externes automatique
- Mode d'économie automatique
- Fonction VOX
- Mode de recherche de canaux automatique
- Affiche horaire 12 h (am/pm)
- Écran avec illumination rétro-éclairé
- Fonctionne avec batterie au lithium-ionique
- Surveillance automatique du chargement de la batterie

Écran aux cristaux liquides

1. No. du canal (1-8): affiche le canal actuel
2. Symbol d'envoi (TX): s'affiche lors d'un envoi de message
3. Symbol de réception (RX) : s'affiche lors d'une réception de message
4. Volume (8 niveaux): affiche le volume actuel
5. Symbol Call: s'affiche lorsque l'appareil émet un son d'appel
6. Pile: affiche le niveau actuel de la batterie
7. Symbol VOX : s'affiche si la fonction VOX est activée
8. Horloge (12 h)

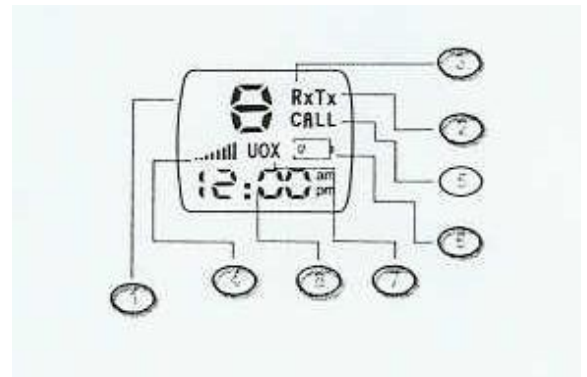

Description du talkie-walkie

9. Power/Menu: Appuyez brièvement sur la touche afin d'entrer dans le menu, l'appareil émet une mélodie de confirmation. Maintenez la touche enfoncée afin d'éteindre l'appareil.
10. Talk/Call (multifonctions) : Tenez la touche enfoncée afin de parler avec votre interlocuteur/le groupe d'interlocuteurs. Appuyez brièvement sur la touche afin d'émettre une tonalité d'appel (call).
11. Touche UP: Réglage du volume en mode de conversation mode par défaut, réglage de l'heure en mode menu.
12. Touche DOWN: Réglage du volume en mode de conversation, réglage du canal ou de l'heure en mode menu.
13. Touche Scan: Lance la recherche des canaux
14. Microphone
15. Haut-parleur
16. Antenne

Installation de la batterie

Une batterie lithium-ionique est incluse dans l'achat de cet appareil.
Veuillez procéder comme suit afin de l'installer:

1. Appuyez sur le loquet latéral du compartiment de piles, afin de l'ouvrir.
2. Posez la batterie dans le compartiment, en veillant sur la polarité (+/-)
3. Fermez le compartiment à l'aide du loquet.

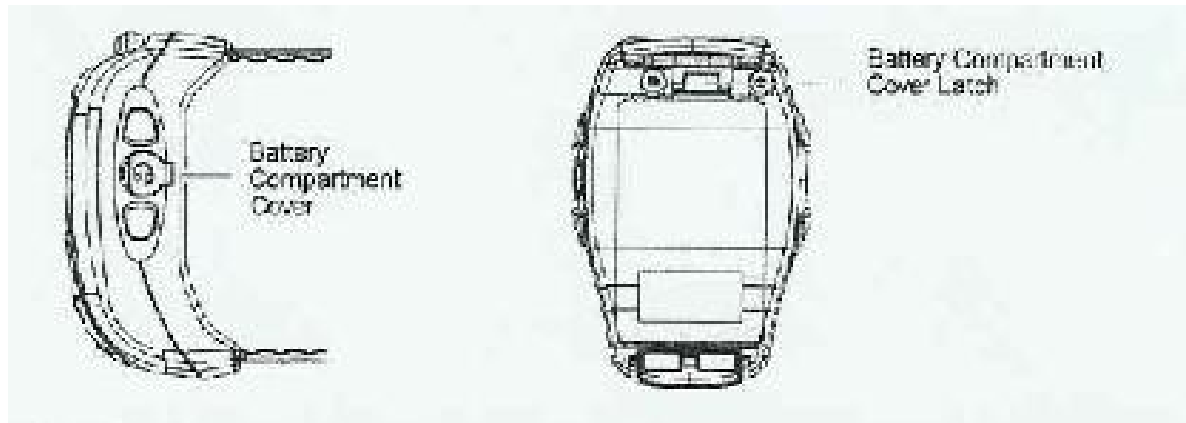

Attention! Ne jamais connecter le câble chargeur, si la batterie n'est pas installée dans l'appareil !

Ce talkie-walkie est livré avec un câble chargeur, avec lequel la batterie peut-être chargée comme suit :

1. Ouvrez la prise oreillettes/chargeur sur le côté de l'appareil
2. Connectez le câble au réseau électrique
3. Connectez le câble à la prise de votre talkie-walkie. Le symbole de la pile apparaît sur l'affiche pendant le chargement et s'éteint automatiquement après la fin de la procédure.

Important : Lors du premier chargement, il est fortement conseillé de laisser charger durant une période d'au moins 12 heures.

Niveau de la batterie

Si la batterie est presque vide, le symbole de la pile apparaît à l'écran. Pendant le mode de conversation, le symbole s'affiche pendant à peu près 15 secondes, ensuite l'appareil retourne au mode horaire. Il est nécessaire de recharger la batterie dans un bref délai, sinon l'affiche s'éteint complètement après une heure environ. Si le talkie-walkie est complètement éteint, alors il faut charger la batterie pour une durée minimum de 12 heures.

Utilisation du talkie-walkie PMR

- Après l'installation de la batterie, l'appareil se trouve automatiquement en mode conversation.
- Appuyez sur la touche Power/Menu pendant 3 secondes environ, afin de passer au mode horloge.
- En mode horloge, appuyez sur Power/Menu pendant 3 secondes environ, afin de passer au mode conversation.
- En mode conversation, maintenez la touche Talk/Call enfoncée, afin d'émettre un message et lâchez la touche afin de retourner en mode réception.
- En mode conversation, appuyez sur Power/Menu brièvement, afin d'ouvrir le menu. Appuyez sur Les touches UP et DOWN afin de faire votre choix dans le menu. Pour quitter le menu vous appuyez sur Talk/Call ou bien vous patientez 10 secondes, après lesquelles l'appareil quitte le menu et retourne automatiquement au mode conversation. (Important : chaque réglage sera confirmé par un beep sonore).
- Réglage du volume par les touches UP et DOWN.

Composition du menu

L'appareil dispose de deux possibilités de fonctionnement :

1. Le mode conversation (mode par défaut):

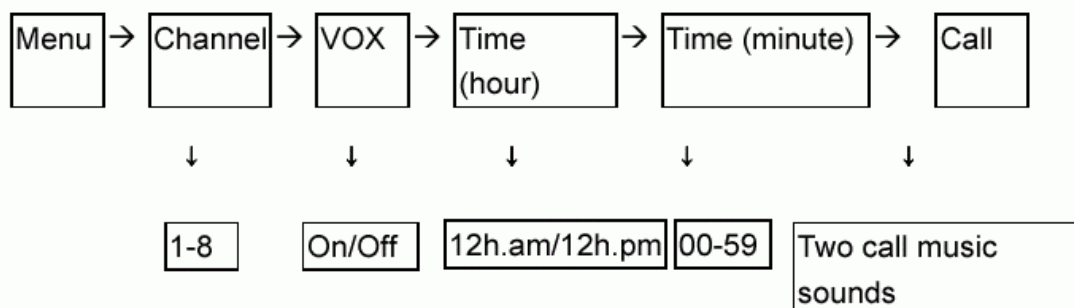

2. Le mode horloge

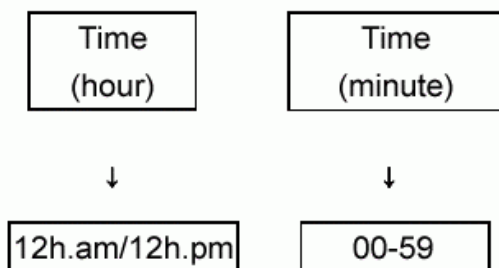

Note: L'heure s'affiche dans les deux modes.

Réglage du canal

- En mode conversation appuyez sur Power/Menu afin d'entrer dans le menu. Le numéro indiquant le canal commence à clignoter à l'écran. Appuyez sur Les touches UP et DOWN afin de choisir entre les canaux 1 à 8.
- Appuyez sur Talk/Call ou patienter 10 secondes, afin de quitter le menu et de retourner au mode conversation.

Fonction VOX (control par la voix automatique)

- En mode conversation appuyez sur Power/Menu, afin d'entrer dans le menu. Choisissez VOX et le symbole VOX commence à clignoter à l'écran.
- Appuyez sur les touches UP et DOWN, afin d'activer ou désactiver la fonction VOX.
- Si la fonction VOX est activée, le symbole VOX s'affiche à l'écran et l'appareil passe automatiquement en mode « émission d'un message » lorsque vous commencez à parler. Ceci vous permet de communiquer sans avoir à appuyer sur la touche Talk/Call. Si vous arrêtez de parler, l'appareil retourne automatiquement au mode réception. Si la fonction VOX est désactivée, le symbole VOX disparaît de l'écran et vous devez appuyer sur la touche Talk/Call afin de pouvoir émettre un message.
- Après votre réglage tenez la touche Talk/Call enfoncée ou patientez 10 secondes, afin de quitter le menu et de retourner au mode conversation.

En connectant des oreillettes et un microphone, vous pouvez jouir pleinement du confort de la fonction VOX, ce qui vous permet d'utiliser votre talkie-walkie en toute sécurité dans la voiture, par exemple.

L'utilisation de la fonction VOX est déconseillée dans un environnement bruyant. En cas de bruits externes trop intenses, comme par exemple en moto, la fonction VOX ne peut faire la différence entre la voix et les bruits du vent ou du moteur. L'appareil peut alors passer automatiquement en mode émission. Dans ce cas là, nous vous conseillons d'utiliser la touche Talk/Call.

Réglage de l'heure

- En mode conversation appuyez sur Power/Menu et choisissez le menu désirez (time/hours). L'affichage des heures commence à clignoter à l'écran. Appuyez sur les touches UP et DOWN, afin de régler l'heure de 1 à 12 h (am signifie 1-12 h et pm signifie 13-24 h).
- Appuyez sur Power/Menu encore une fois et choisissez Time/Minute. Les minutes clignotent à l'écran. Appuyez sur les touches UP et DOWN également, afin de régler les minutes.
- Après votre réglage tenez la touche Talk/Call enfoncée ou patientez 10 secondes, afin de quitter le menu et de retourner au mode conversation.

Réglage de la tonalité d'appel «Call »

Votre talkie-walkie dispose de deux types de sonnerie, que vous pouvez régler selon votre choix :

- En mode conversation appuyez sur Power/Menu, et choisissez le menu désirez (Call). Le symbole Call clignote à l'écran et vous entendez la sonnerie actuelle. Choisissez la sonnerie désirée à l'aide des touches UP et DOWN.
- Après votre réglage tenez la touche Talk/Call enfoncée ou patientez 10 secondes, afin de quitter le menu et de retourner en mode conversation.

Recherche du canal

- En mode conversation appuyez sur la touche SCAN afin de lancer la recherche parmi les canaux 1 à 8. Si un canal active a été trouvé, l'appareil arrête la recherche pendant 4 à 5 secondes et la continue ensuite.
- Appuyez sur Talk/Call afin d'arrêter la recherche.

Réception et émission des messages

Ce talkie-walkie vous permet de communiquer entre deux ou plusieurs appareils en même temps, à condition que toutes les personnes utilisent le même canal.

- Si l'appareil se trouve en mode conversation (mode par défaut – s'il se trouve en mode horloge, appuyez sur Power/Menu pendant 3 secondes, afin de retourner au mode conversation), vous êtes prêt à recevoir des messages.
- Afin d'émettre un message, tenez la touche Talk/Call enfoncée (le symbole TX s'affiche à l'écran). Veuillez parler à voix normale et tenez le microphone à une distance d'environ 5 cm de la bouche. Après avoir terminé votre message, lâchez la touche Talk/Call et l'appareil émet un beep sonore, qui indique que votre message est terminé.
- Pendant la réception d'un message, le symbole RX s'affiche à l'écran. Appuyez sur les touches UP et DOWN afin de régler le volume.

Emission d'une tonalité d'appel „Call“

Si vous désirez appeler votre interlocuteur, appuyez deux fois sur la touche Talk/Call afin d'envoyer une sonnerie d'appel. Pendant la sonnerie le symbole CALL s'affiche à l'écran. Si votre interlocuteur a reçu votre appel, votre appareil émet un beep sonore. Ensuite il retourne en mode stand-by.

Utilisation des oreillettes

- Ôtez le cache de la prise d'oreillettes sur le côté de l'appareil.
- Connectez les oreillettes.
- Activez le mode VOX, ce qui permet de communiquer sans devoir appuyer sur la touche TALK de l'oreillette. En mode « VOX désactivé » vous devez maintenir la touche TALK de l'oreillette enfoncée pendant que vous parliez.
- Appuyez sur les touches UP et DOWN afin de régler le volume.

Important : Tous les accessoires ne sont pas conçus pour la fonction VOX. Nous conseillons d'utiliser uniquement les oreillettes d'origine, voir des combinaisons oreillettes/microphone expressivement déclarées compatible avec la fonction VOX. Certains modèles disposent d'une touche VOX-PTT, qui, avant connexion, doit impérativement être réglée en fonction de l'usage.

Suppression des bruits automatique

Cet appareil est muni d'une suppression des bruits automatique, qui supprime les bruits désagréables émit par les canaux inactives.

Mode d'économie d'énergie automatique

Le mode d'économie d'énergie prolonge la durée de la batterie considérablement. Si vous ne recevez pas de message pendant 5 secondes, l'appareil passe automatiquement en mode d'économie d'énergie, tout en restant prêt à recevoir.

Spécifications techniques:

Nombre des canaux:	8
Fréquence d'émission:	446.00625-446.09375 MHz
Alimentation:	3,7V batterie au lithium-ionique
Puissance d'émission:	max. 0,4W
Gamme d'émission:	environ 2,5 km max.

Canaux et fréquences (MHz)

1	446.00625	5	446.05625
2	446.01875	3	446.06875
3	446.03125	7	446.08125
4	446.04375	8	446.09375

Recherche des pannes :

Défaut d'alimentation	Contrôlez la batterie. Vérifiez si la batterie est correctement installée. La batterie est peut-être faible. Remplacez-la ou rechargez-la.
La réception est faible	Appuyez sur la touche UP afin d'augmenter le volume. Le signal reçu est peut-être faible et/ou hors-gamme.
Impossible de changer de canal	Pour changer de canal, appuyez sur la touche Power/Menu jusqu'à ce-que le numéro du canal clignote. Appuyez sur les touches directionnelles afin de sélectionner le canal.
La gamme est limitée	La batterie est peut-être faible. Remplacez-la ou chargez-la. La gamme maximum varie en fonction du terrain et de l'environnement. Les champs libres offrent la gamme maximum, alors que les structures en acier/béton, les feuillages importants et l'utilisation à l'intérieur d'immeubles ou de véhicules risquent de limiter énormément la gamme. Si vous portez l'appareil près de votre corps, dans une poche ou à la ceinture, la gamme s'en trouve réduite ; écartez l'antenne au maximum ou déplacez la radio.
Problèmes de distorsion du son	Si vous êtes en train de transmettre, parlez normalement, à quelques centimètres du microphone. Si vous êtes en train de recevoir, réglez le volume à un niveau agréable. Radios trop proches: Les radios doivent se trouver à 1,50 m de distance au minimum l'une de l'autre, augmentez la distance. Radios trop distantes: Les obstacles interfèrent avec la transmission. La gamme de dialogue est de 5 km maximum par temps clair et sans obstacles.
En cas de problème persistant, veuillez consulter votre distributeur.	

Garantie européenne de 2 ans

Le distributeur, le vendeur ou le détaillant garantit à l'acheteur d'origine de cet appareil que s'il présente, dans les 2 ans suivant son achat, des défauts de matériaux ou de main-d'œuvre, dans des conditions d'utilisation normale, ces défauts seront éliminés ou l'appareil sera remplacé par un appareil neuf ou remis en état (au gré du fabricant) gratuitement. Pour avoir droit à la réparation ou au remplacement de l'appareil conformément à la garantie, l'appareil doit être retourné au distributeur, vendeur, détaillant ou service après-vente autorisé, accompagné par la preuve de garantie (la date de la facture faisant foi) et la description du/des défaut/s.

Le fabricant décline toute responsabilité quant à la gamme de communication de cet appareil. La garantie ne couvre ni le produit ni ses composants, si le fabricant estime

que l'appareil a été endommagé à la suite d'une modification, d'une erreur d'installation, de manipulation ou d'utilisation, d'une négligence ou d'un accident ou si le numéro de série/code barres de l'usine a été enlevé ou effacé. La garantie ne s'applique ni aux parties accessoires ni aux problèmes causés par des accessoires externes ou non autorisés, comme les sources d'énergie extérieures, les ampoules, les antennes brisées, les boucles de ceinture cassées, les débris des vitres acryliques et/ou du boîtier. Veuillez contacter votre revendeur ou la personne à laquelle vous avez acheté cet appareil.

Où trouver les astuces de maintenance et les documents

La documentation technique est mise à jour régulièrement. Vous pouvez télécharger les dernières versions des manuels utilisateur, les documents techniques et la déclaration de conformité, ainsi que des astuces de maintenance ou les réponses aux questions les plus fréquentes, à notre adresse internet <http://www.albrecht-online.de/service>

En cas de problème, consultez notre liste d'astuces ou les réponses aux questions les plus fréquentes (FAQ) avant de retourner votre radio à notre service après-vente.

Documents légaux – Déclaration de Conformité CE



Cet appareil est conforme à toutes les normes et à tous les règlements européens sur les radiocommunications PMR 446. Cette radio ne peut être utilisée que dans les pays de l'Union Européenne et dans les autres pays qui respectent la directive R&TTE de la Communauté Européenne.

Cependant, il y a d'autres limitations (mises à jour à la date de ce manuel utilisateur) pour utiliser votre PMR 446 dans les pays suivants :

Italie : Personnes résidant en Italie doivent se procurer une licence PMR 446. Pas de limitations pour les voyageurs qui peuvent utiliser la radio en Italie pendant leur voyage. Demandez aux autorités locales de plus amples informations.

Belgique : Pas de limitations pour les voyageurs, qui peuvent utiliser la radio en Belgique avec une licence gratuite pendant moins de 3 mois. Les personnes résidant en Belgique doivent se procurer une licence d'utilisation conformément aux normes belges en vigueur.

Europe de l'Est : Adressez-vous aux autorités locales avant d'utiliser cette radio, car seulement quelques pays de l'Est appliquent la directive R&TTE de la Communauté européenne tandis que les autres pays appliquent en général des règlements nationaux spéciaux, qui ne s'appliquent pas (encore) au talkie-walkie PMR 446, Pologne, Estonie, Lettonie, Lituanie, Ukraine, Russie, Biélorussie, Slovénie, etc.

Cet appareil est conforme aux normes européennes suivantes : EN 300 296-2, EN 301 489-1 , EN 301 489- 5 et EN 60 065.

Cet appareil est déclaré et peut être utilisé dans les pays suivants:

A, B, CH, D, DK, E, F, FIN, FL, GB, GR, H, IS, IR, L, N, NL, P, S

Dreieich, 9.9.2004
ALAN Electronics GmbH

Remarque : vous pouvez télécharger la version mise à jour de notre « Déclaration de conformité CE » sur internet à l'adresse suivante : <http://www.hobbyradio.de>

©ALAN Electronics GmbH, 2004

Daimlerstr. 1 k, D-63303 Dreieich

Internet: www.albrecht-online.de

Service-Hotline: (+49) (0)6103 9481-30

Service-Fax: (+49) (0)6103 9481-60

e-mail: service@albrecht-online.de



ADDITIF POUR L'UTILISATION DE LA RADIO PMR446

MODE VOX

Pour un fonctionnement Optimum du mode vox, utilisez systématiquement l'accessoire audio livré avec votre radio PMR. Insérez le connecteur jack du kit micro/écouteur dans la prise latérale de l'appareil. Validez ensuite la fonction VOX.
Note: les boutons d'alternat de la radio et de l'accessoire sont également actifs en fonction VOX.

SECURITE

Maintenez la radio, et spécialement la batterie et son couvercle à l'écart des enfants, en effet, ces pièces de petite taille ou nocives peuvent présenter un danger à leur égard.

Manipulez la batterie avec précaution et évitez les courts-circuits au niveau des contacts. Veuillez introduire celle-ci avec les contacts dirigés vers l'intérieur de façon à les plaquer aux contacts à ressort de la radio. La mise en marche ne se fera qu'en suivant cette procédure.



Ne jamais placer la batterie lithium ion et ses contacts sur surface métallique. Ne touchez jamais les contacts de la batterie lithium ion avec des outils en métal ou tout autre objet métallique. En cas de courts-circuits, la batterie lithium ion s'échauffe très vite et peut exploser entraînant un risque éventuel d'incendie ou de blessures. En fin de vie, veuillez déposer la batterie usagée chez un commerçant ou retournez-la à votre fournisseur pour son recyclage. Les batteries lithium ion atteignent leur pleine capacité au bout de plusieurs cycles de charge. Il est normal que la capacité diminue dans le temps après plusieurs utilisations. Comptez environ 300-500 cycles de charge pour une batterie de ce type. La garantie européenne est de 24 mois pour les radios et exclue les batteries.

Alan France et ALAN Germany