

RCR-2 Digitaler MW/UKW 2-Band-Radiowecker Bedienungsanleitung

Wichtigste Merkmale

14 Senderspeicher (jeweils 7 im UKW- und MW-Bereich)

Funkgesteuerte Digitaluhr mit Datumsanzeige

Die Datums- und Zeitanzeige wird täglich mit einem exakten Zeitzeichensignal per Funk verglichen und bei Bedarf korrigiert

Nap-Timer

Einstellbar zwischen 10-120 Minuten

Wecker mit humanem Wecksystem (HWS)

Der Weckton ist anfangs leise und wird dann bis zum Abschalten allmählich lauter (nur Wecksummer)

Radiowecker

Vom Lieblingssender geweckt werden

Zwei unabhängige Weckfunktionen

Wochentagauswahl für Weckfunktion

Einstellbare Wecklautstärke (nur Wecksummer)

Kopfhörerbuchse

Zeitzonen-Einstellung (-1 , 0 , +1 , +2)

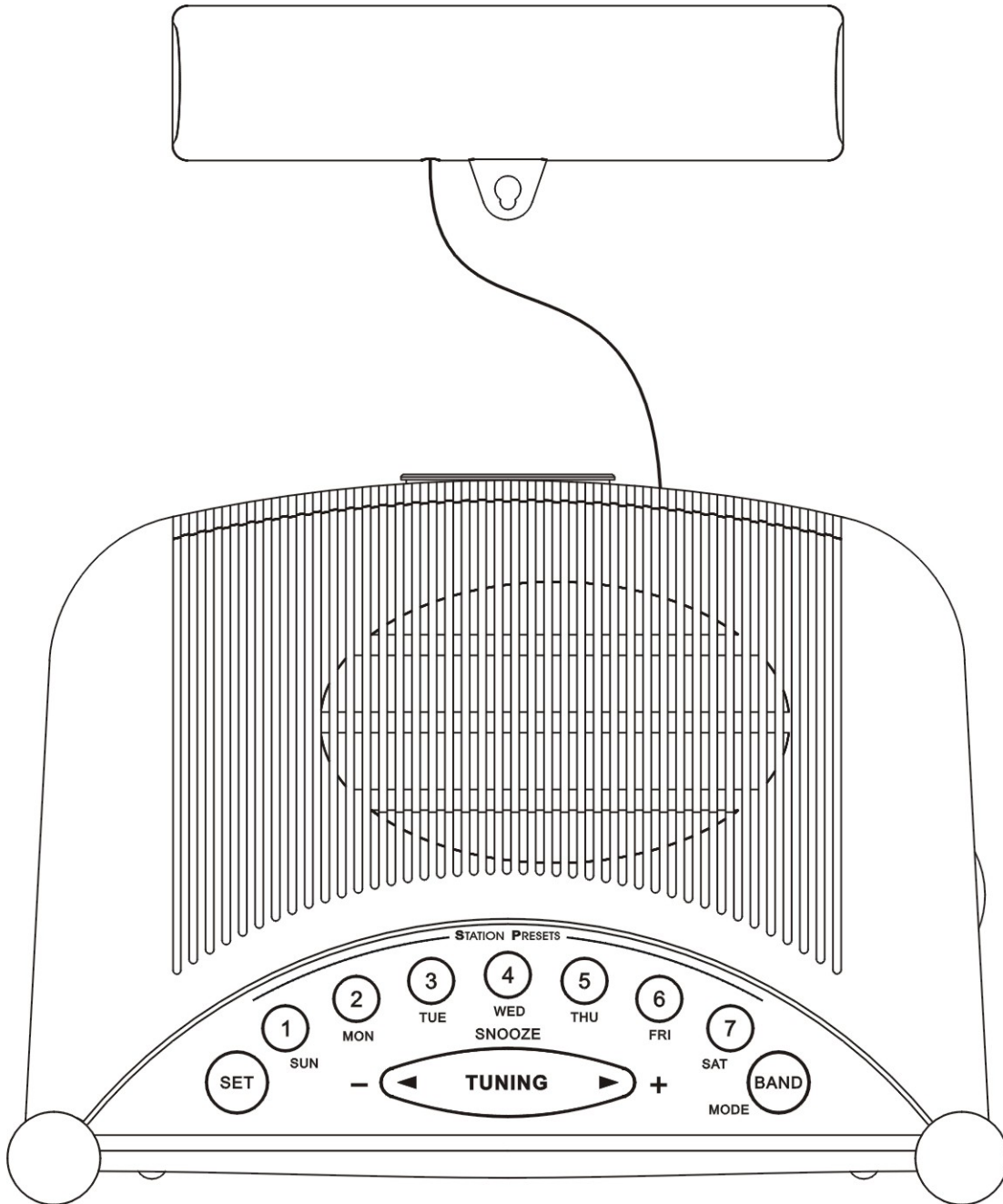
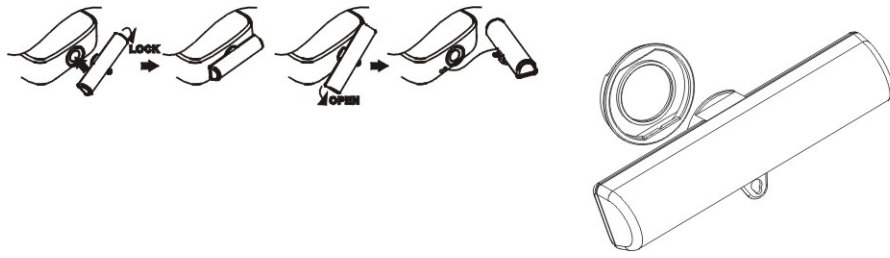

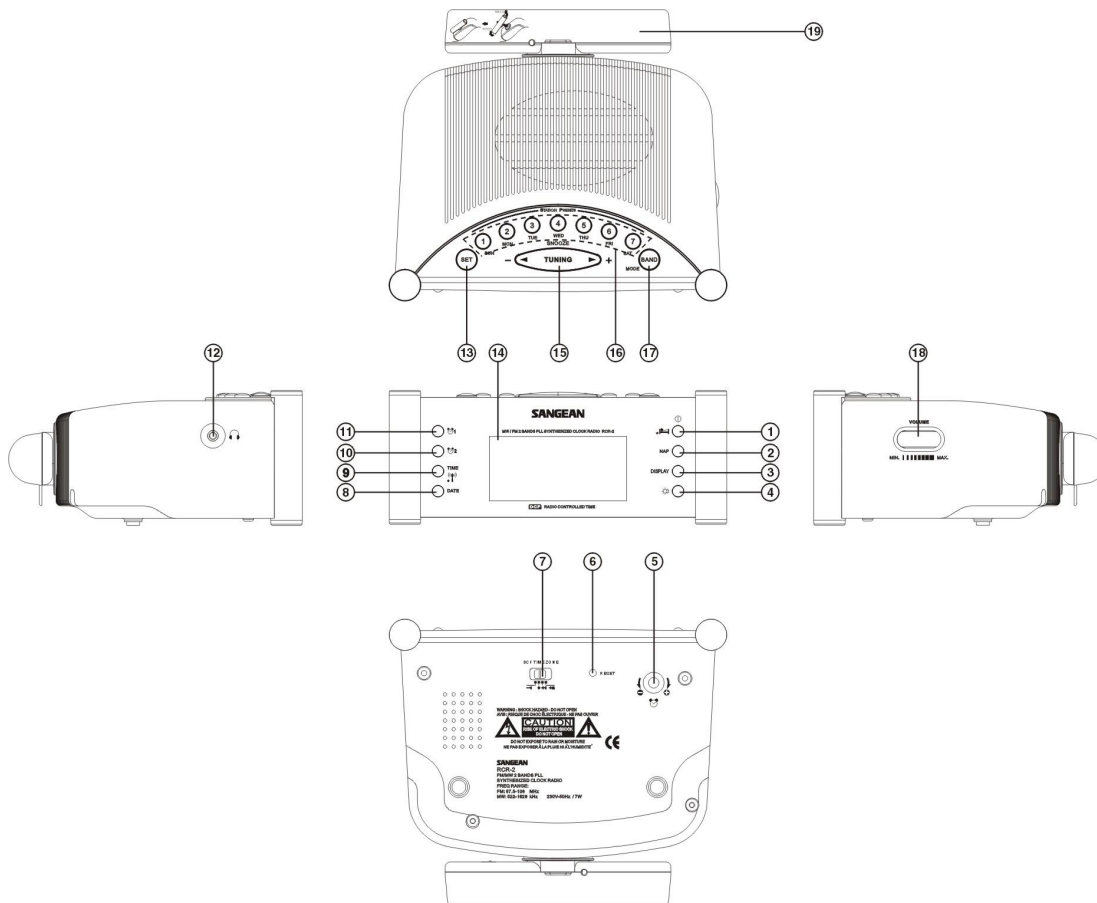

Bedienelemente

1. Ein/Aus-Schalter und Sleep-Timer
2. Nap-Timer
3. Display-Taste zur Anzeige der Zeit und Radiofrequenz
4. Hintergrundbeleuchtung des Displays ein/aus
5. Einstellung der Weckersummer-Lautstärke
6. Reset
7. Zeitzoneneinstellung
8. Datumseinstellung
9. Zeiteinstellung
10. Wecktaste 2
11. Wecktaste 1
12. Kopfhörerbuchse
13. Einstelltaste Zeit/Datum/Wecker
14. LCD-Display
15. Abstimmtaste auf/ab und Snooze-Taste
16. Senderspeicher und Wochentagauswahl für die Weckfunktion
17. MW/UKW-Bereich, Auswahl des Weckmodus und Einstellen der Sommerzeit

18. Lautstärkeregler

19. Externe Antenne für Funkuhr

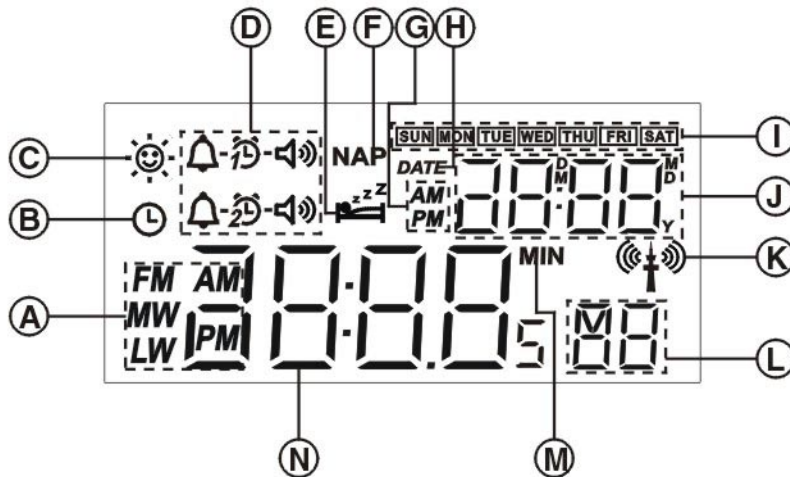

LCD-Anzeige

- A. Frequenzbereich und AM/PM-Anzeige
- B. Zeiteinstellung
- C. Sommerzeit
- D. Wecksymbol
- E. Sleep-Timer
- F. Nap-Timer
- G. Weckanzeige am/pm
- H. Datum
- I. Wochentag
- J. Monat/Datum/Jahr/Weckzeit
- K. Symbol für Funksteuerung
- L. Nummer des Senderspeichers und Sekundenanzeige
- M. Minute (für Nap- und Sleep-Timer)
- N. Frequenz-/Zeitanzeige

Sicherheitshinweise

Betreiben Sie dieses Gerät nur mit einer Netzspannung von 220-230 Volt/50-60 Hz. Wenn Sie das Gerät längere Zeit (z.B. im Urlaub) nicht benutzen möchten, ziehen Sie den Stecker aus der Steckdose, damit das Gerät völlig vom Stromnetz getrennt ist.

Schützen Sie das Gerät vor Hitze und Feuchtigkeit.

Öffnen Sie das Gerät nicht. Wenn eine Reparatur erforderlich ist, wenden Sie sich bitte an eine qualifizierte Elektrowerkstatt.

Bedienung

Uhr

Funkuhr

Im Normalfall stellen Sie den Zeitzonen-Schalter bitte in die Position 7 bis 0 (UTC).

Wenn das Gerät zum ersten Mal an die Stromversorgung angeschlossen wird oder längere Zeit von ihr getrennt war, zeigt das Radio mit L9 oder L8 (oder weniger) die Stärke des Zeitzeichensignals an. Ist das angezeigte Signal schwächer als L7, drehen Sie bitte die externe Antenne oder ziehen Sie die externe Antenne für ein optimales Signal in eine geeignete Position aus.

Auf dem Display erscheint -- : --. Das Symbol  blinkt und zeigt damit an, dass das Radio das Signal des Zeitzeichensenders sucht. Die richtige Uhrzeit und das richtige Datum werden automatisch eingestellt. Falls das Zeitzeichensignal empfangen wurde und Uhrzeit und Datum

richtig eingestellt worden sind (nach ungefähr 3 Minuten), hört das Symbol  auf zu blinken und leuchtet kontinuierlich. Damit wird angezeigt, dass Uhrzeit und Datum mit dem Zeitzeichensignal synchronisiert werden.

Blinkt das Symbol  unregelmäßig, versuchen Sie bitte, den Empfang des Zeitzeichensignals zu verbessern. Dazu können Sie das Radio an einen anderen Ort stellen oder die externe Antenne drehen bzw. ausziehen. Ist in Ihrem Bereich kein Zeitzeichensignal zu empfangen, müssen Sie Datum und Uhrzeit von Hand einstellen.

Hinweis: Um die Zeitsynchronisierung mit dem Zeitzeichensignal von Hand zu aktivieren, drücken Sie länger als 4 Sekunden auf die TIME-Taste (9). Das Gerät beginnt dann mit der Suche nach dem Zeitzeichensignal.

Einstellen der Uhrzeit von Hand

UHRZEIT

Drücken Sie auf die TIME- Taste. Auf dem Display blinken  und die zuvor eingestellte Zeit. Drücken Sie auf die SET-Taste. Die Stundenziffern der Zeitanzeige beginnen zu blinken, und es ist ein Piepton zu hören.

1. Stellen Sie die Stunde mit der Taste + oder - ein.

2. Bestätigen Sie die Stundeneinstellung mit einem weiteren Druck auf die SET- Taste. Jetzt beginnen die Minutenziffern der Zeitanzeige zu blinken.

Passen Sie die Minuten ebenso wie die Stunde an:

1. Stellen Sie die Minuten mit der Taste + oder - ein.
2. Bestätigen Sie die Zeiteinstellung mit einem weiteren Druck auf die TIME- Taste. Zur Bestätigung ist ein Piepton zu hören.

Die Sekundenzählung beginnt. Das Symbol  erscheint und zeigt an, dass die Zeitangabe nicht funkgesteuert ist.

Hinweis: Wenn an Ihrem Aufenthaltsort zwischen Winter- bzw. Sommerzeit unterschieden wird, können Sie nach dem Drücken der SET-Taste mit einem Druck auf die Mode-Taste die Uhrzeit um eine Stunde vorstellen. Das Display zeigt nun den Sommerzeit-Status mit dem Sommerzeit-Symbol an.

DATUM

Drücken Sie auf die DATE-Taste, daraufhin blinkt die Datumsanzeige. Drücken Sie auf die SET-Taste. Auf dem Display blinkt das Jahr, es ist ein Piepton zu hören und es erscheint ein kleines Y (für „year“).

1. Stellen Sie das Jahr mit der Taste + oder - ein.
2. Drücken Sie noch einmal auf die SET-Taste und stellen Sie den Monat und Tag wie beim Jahr beschrieben ein.
3. Bestätigen Sie die Datumseinstellung mit einem weiteren Druck auf die DATE-Taste.

Das Display zeigt nun Uhrzeit, Datum, Wochentag, Sekunden und das Symbol  an.

Bei Bedarf können Sie die Uhrzeit jederzeit von Hand nach dem oben beschriebenen Verfahren nachstellen.

Bedienung des Radios

Schalten Sie das Radio mit Taste 1 „Ein/Aus“ ein.

Einstellen der gewünschten Sender

Manuelle Senderwahl

1. Mit Abstimm Taste 15 + und - können Sie die Frequenz des gewünschten Senders einstellen.

2. Sendersuche

Halten Sie Taste 15 + oder - länger als eine halbe Sekunde gedrückt und lassen Sie die Taste dann los. Das Radio sucht nun den nächsten Sender.

Speichern von Sendern

Stellen Sie den gewünschten Sender ein.

Wählen Sie eine Speichertaste. Drücken Sie länger als 2 Sekunden auf die Taste, bis ein Bestätigungston zu hören ist und Anzeige M nicht mehr blinkt. Der Sender ist jetzt gespeichert.

Hinweis: Wenn Sie einen neuen Sender auf einem Speicherplatz speichern, wird der zuvor gespeicherte Sender automatisch gelöscht.

Gespeicherte Sender abrufen

Zum Abrufen eines gespeicherten Senders wählen Sie einfach den gewünschten Frequenzbereich und drücken auf die gewünschte Speichertaste 1-7.

Lautstärke

Die gewünschte Lautstärke können Sie mit der Lautstärkereglertaste 18 einstellen.

Wecker

Der Wecker kann bei ein- und ausgeschaltetem Gerät eingestellt werden.

Der Wecker ist mit zwei Wecksystemen ausgestattet, die unabhängig voneinander mit dem HWS-Wecksummer oder dem Radio (Radiowecker) wecken können.

Wecken mit Radio

1. Wählen Sie den gewünschten Sender mit Speichertaste 1-7 oder stellen Sie den Sender einfach ein.
2. Stellen Sie die gewünschte Wecklautstärke ein.
3. Wählen Sie Wecksystem 1 oder 2 mit einem Druck auf die Wecktaste 1 oder 2. Auf dem Display blinkt nun das Symbol für das gewählte Wecksystem.
4. Drücken Sie auf die Weckeinstelltaste SET 13. Auf dem Display blinken nun die Wecksstunde und der Weckmodus, zugleich ist ein Piepton zu hören.
5. Drücken Sie auf Weckmodus-Taste 17 zur Auswahl des Radiowecker-Modus, bis das Display  anzeigt.
6. Stellen Sie die Weckstunde mit + oder - ein und drücken Sie noch einmal auf SET. Auf dem Display blinken nun die Minuten. Stellen Sie die gewünschte Weckminute mit der Taste + oder





- ein.

7. Wählen Sie den gewünschten Wochentag durch Drücken der Wochentagsauswahl 1-7 (Sonntag - Samstag). Auf dem Display erscheinen nun die Wochentage, an denen Sie vom Wecker geweckt werden möchten.
8. Um alle Weckeinstellungen zu bestätigen, drücken Sie auf Wecktaste 1 oder 2. Es ertönt ein Piepton. Auf dem Display wird mit  angezeigt, dass der Radiowecker eingestellt ist.

Hinweis: Wurde kein Wochentag oder Weckmodus ausgewählt, blinken alle Wochentage auf dem Display, oder es erscheint mehrere Sekunden lang  und zeigt damit an, dass der Wecker nicht eingestellt ist. Der Wecker wird nicht aktiviert.

Hinweis: Wenn Sie von dem Radiosender geweckt werden möchten, den Sie gerade hören, drücken Sie mehr als 2 Sekunden lang auf Wecktaste 1 oder 2. Das Gerät speichert nun den Sender, der zum Wecken verwendet werden soll. Führen Sie dann die Schritte 2-8 zum Einstellen des Radioweckers aus.



Wecken mit dem HWS-Wecksummer

1. Wählen Sie Wecksystem 1 oder 2 mit einem Druck auf die Wecktaste 1 oder 2 (11 oder 10). Auf dem Display blinkt nun das Symbol für das gewählte Wecksystem.
2. Drücken Sie die Weckereinstelltaste SET 13. Auf dem Display blinken die Weckstunde und der Weckmodus, zugleich ist ein Piepton zu hören.
3. Zur Auswahl des Wecksummermodus drücken Sie auf Weckmodustaste 17, bis das Display - anzeigt.
4. Stellen Sie die Weckstunde mit + oder - ein und drücken Sie noch einmal auf SET. Auf dem Display blinken nun die Minuten. Stellen Sie die gewünschte Weckminute mit der Taste + oder - ein.
5. Zur Auswahl der gewünschten Wochentage drücken Sie auf Wochentag-Auswahl 1-7 (Sonntag - Samstag). Das Display zeigt die Wochentage an, an denen Sie vom Wecksummer geweckt werden möchten.
6. Um alle Weckeinstellungen zu bestätigen, drücken Sie auf Wecktaste 1 oder 2. Zur Bestätigung ist ein Piepton zu hören. Auf dem Display erscheint - und zeigt damit an, dass der HWS-Wecksummer eingestellt ist.

Hinweis: Wurde kein Wochentag zum Wecken ausgewählt, blinken alle Wochentage sowie  auf dem Display, und der Wecker wird nicht aktiviert.

Weckeinstellungen abschalten

Wenn Sie zur eingestellten Weckzeit nicht geweckt werden möchten, können Sie die Weckfunktion abstellen.

1. Wählen Sie Wecksystem 1 oder 2 mit einem Druck auf die Wecktaste 1 oder 2 (Taste 11 oder 10).
2. Drücken Sie auf die SET-Taste. Das Symbol für den Weckmodus blinkt und zugleich ist ein Piepton zu hören.
3. Drücken Sie ein- oder zweimal (je nachdem, ob der Radiowecker oder Wecksummer eingestellt ist) auf die Weckmodus-Taste 17, bis  auf dem Display blinkt.
4. Bestätigen Sie das Abschalten des Weckers mit einem Druck auf die Wecktaste 1 oder 2. Das Symbol  bleibt ca. 2 Sekunden auf dem Display und verschwindet dann.

Hinweis: Nach dem Drücken der SET-Taste können Sie außerdem die Wochentage auswählen, an denen Sie geweckt werden möchten, während die Wochentage auf dem Display blinken. Drücken Sie zur Auswahl auf 1-7 (Sonntag - Samstag) von Taste 16.

Snooze-Funktion

Zum Unterbrechen des Wecksignals (Radio oder Signalton/HWS) drücken Sie auf die Snooze-Taste 15. Der Wecker verstummt und beginnt nach 5 Minuten erneut. Wird der Wecker nicht unterbrochen, bleibt er eine Stunde lang aktiv.

Wecksignal abstellen

Um das Wecksignal ganz abzustellen, drücken Sie auf Taste 1 (Ein/Aus).

Nap-Timer (Kurzzeitwecker)

Mit Taste 2 können Sie den Zeitraum für den Kurzzeitwecker in Schritten von 10 Minuten zwischen 10 und 120 Minuten wählen.

Der Nap-Timer startet, wenn Sie die Taste loslassen. Auf dem Display erscheint NAP. Das Wecksignal ertönt nach dem eingestellten Zeitraum.

Wenn Sie den Nap-Timer vor Ablauf der Zeit abstellen möchten, stellen Sie einfach die Anzahl der Minuten mit einem Druck auf NAP auf OFF und lassen die Taste los. NAP verschwindet vom Display.

Wenn das Signal des Nap-Timers eingeschaltet ist, schalten Sie es mit einem Druck auf Taste 1 (Ein/Aus) aus.

Sie können auch wie oben beschrieben die Schlummerfunktion aktivieren.

SLEEP - automatische Abschaltung

Mit einem anhaltenden Druck auf Ein-Aus-Taste 1 wird die Sleep-Funktion aktiviert. Das Radio schaltet automatisch nach 15 bis 120 Minuten (in Schritten von 15 Minuten) aus.

Die Sleep-Funktion beginnt, wenn Sie die Taste loslassen und die Anzeige erscheint.
Nach der gewählten Anzahl Minuten schaltet sich das Radio automatisch aus.
Wenn Sie das Radio vorher ausschalten möchten, drücken Sie auf die Taste „Ein/Aus“ 1.

Kopfhörer

Das Radio ist mit einer Kopfhörerbuchse zum Anschluss eines Kopfhörers ausgestattet. Beim Einstecken des Kopfhörers wird der Lautsprecher abgeschaltet.

Einstellen der Wecklautstärke

Mit Einstellschalter 5 für die Wecklautstärke können Sie die gewünschte Lautstärke des Wecksignals einstellen.

Hinweis: Die Einstellung der Wecklautstärke wirkt sich nur auf den Wecksummer aus.

Display-Hintergrundbeleuchtung ein/aus

Mit Taste 4 können Sie auswählen, ob das Display beleuchtet werden soll.

Zeitzone-Schalter

Im Normalfall belassen Sie den Zeitzone-Schalter bitte in Stellung 0.

In einigen Ländern, in denen kein Zeitzeichensignal zur Verfügung steht, kann dennoch ein Zeitzeichensignal aus Nachbarländern empfangen werden. Bei einer abweichenden Zeitzone können Sie die Zeit mit dem Zeitzone-Schalter korrigieren.

Zum Beispiel ist die Türkei der Mitteleuropäischen Zeit um eine Stunde voraus. Dort ist jedoch ein Zeitzeichensignal aus Deutschland zu empfangen, das mit diesem Zeitzonenschalter entsprechend der Ortszeit korrigiert werden kann (die Zeit wird trotzdem per Funk gesteuert).

Im Normalfall wird empfohlen, den Schalter in die 0-Position zu stellen.

Fehlerbehebung/Reset

Falls das Radio nicht richtig funktioniert oder Zeichen auf dem Display fehlen bzw. unvollständig sind, gehen Sie bitte wie folgt vor.

1. Drücken Sie die Reset-Taste 6 mehrere Sekunden lang mit einem geeigneten Gegenstand (wie dem Ende einer Büroklammer). Hierdurch werden der Mikroprozessor und die Uhrzeit auf den Ausgangszustand zurückgesetzt und alle gespeicherten Sender gelöscht.

Technische Daten

Stromversorgung 220-230 Volt/50-60 Hz

Ausgangsleistung max. 800 mW
Leistungsaufnahme max. 7 W
Frequenzbereich UKW 87,50 - 108,0 MHz
MW 522 - 1629 kHz

Änderungen der technischen Daten ohne Vorankündigung vorbehalten.